

# Panasonic



Kleurentelevisie

## TX-25CK1C/M



Gebruiksaanwijzing

TQB8E3230B-1

**Nederlands**

Deze aanwijzingen zorgvuldig voor de in gebruik name van het toestel lezen en voor het eventuele verdere uitzoeken van informaties

## WELKOM

Geachte Panasonic–klant,  
hartelijk welkom in de familie van de klanten van de Panasonic–producten. Wij hopen dat u jaren lang plezier zult hebben van deze kleurentelevisie. Dit is een technisch zeer geavanceerd toestel, desondanks helpt de korte gebruiksaanwijzing u om snel uw TV kunnen bedienen. Daarna kunt u de gebruiksaanwijzing uitvoerig lezen en voor het latere gebruik bewaren.

## INHOUDSOPGAVE

●	Waarschuwingen en voorzorgsmaatregelen .....	2
●	Quick Start–handleiding .....	3
●	Bedieningsfuncties en aansluitingen .....	4
●	Beeldschermmenustructuur .....	5
●	Gebruik van de beeldschermmenu's .....	5
●	Hoofdmenu .....	6
●	Geluid .....	7
●	Instellingen .....	8
●	Afstemmenu .....	9
●	Afstemmenu – Automatisch instellen (ATP) .....	10
●	Afstemmenu – Handmatig instellen .....	11
●	Verplaatsen van de programmaposities – Verwissel .	12
●	Taalkeuze .....	12
●	Speciale functies	
●	Q–Link .....	13
●	Gegevens kopiëren naar de VCR – Q–Link .....	14
●	AV–selectie – AV–instelling .....	14
●	VCR–bediening .....	15
●	Teletekstbediening .....	16
●	Opslaan van de ingestelde programma's .....	17
●	Externe Audio–/video–aansluitingen .....	18
●	Storingstabel .....	19
●	Ter informatie .....	20
●	Specificaties .....	20

## WAARSCHUWINGEN EN VOORZORGSMATREGELEN

- Dit TV–toestel is zo ontworpen dat het werkt op 220–240 V, 50 Hz wisselstroom.
- Om beschadiging, elektrische schokken of brand te voorkomen mag het toestel nooit aan regen of overbodige vocht worden blootgesteld.
- **WAARSCHUWING: HOOGSPANNING !!!**  
De achterkant van dit toestel nooit verwijderen, daar dan delen toegankelijk worden die onder stroom staan. Er zijn geen onderdelen die uzelf kunt repareren of vervangen.
- De aan/uit–schakelaar verbreekt de verbinding met het elektriciteitsnet niet volledig. Haal de stekker uit het stopcontact wanneer het toestel gedurende langere tijd niet gebruikt wordt.
- Het toestel niet blootstellen aan direct zonlicht of andere warmtebronnen.
- **ONDERHOUD VAN DE KAST EN BEELDBUIS**  
Neem de stekker uit het stopcontact. De kast en de beeldbuis kunnen gereinigd worden door ze af te nemen met een zachte doek die bevochtigd is met een mild wasmiddel en water. Gebruik geen schoonmaakmiddel dat benzeen of petroleum bevat. Het TV–toestel kan statisch geladen zijn, daarom voorzichtig zijn bij het aanraken van het TV–scherm.
- Een goede ventilatie is vereist om te voorkomen dat elektrische onderdelen defect raken. Wij adviseren u om een afstand van minimaal 5 cm rond de televisie vrij te houden als deze in een meubel of tussen planken geplaatst wordt.
- **DRAAG BIJ TOT HET BEHOUD VAN HET MILIEU**  
Verpakkingsmaterialen en batterijen naar speciale containers voor het geselecteerde afval plaatsen.



Niet weggooien,  
maar inleveren  
als KCA.

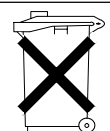

## Quick start – handleiding

Controleer of alle onderstaande accessoires en artikelen aanwezig zijn.



Batterijen voor de afstandsbediening  
2 x R6 (UM3)

Afstandsbediening  
EUR511310

Gebruiksaanwijzing  
TQB8E3230B – 1

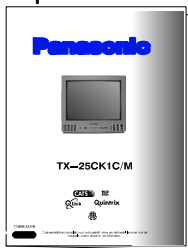

TV – garantiebewijs

### Batterijen voor de afstandsbediening

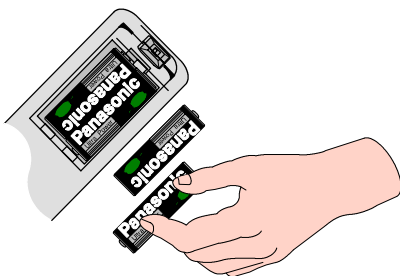

- Controleer of de batterijen op de juiste wijze geplaatst zijn.
- Gebruik geen oude en nieuwe batterijen door elkaar. Verwijder lege batterijen onmiddellijk.
- Gebruik niet verschillende typen batterijen door elkaar, dwz. alkaline- en mangaan- batterijen, gebruik geen nikkel- cadmium- accu's.

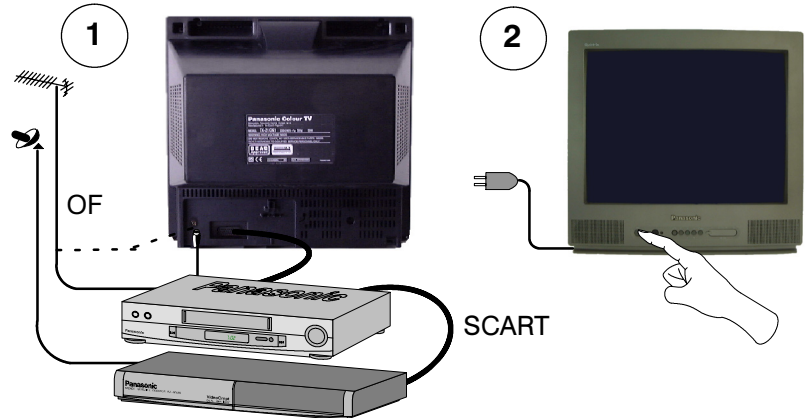

Sluit de stekkers van de antenne en de andere apparaten aan. Schakel de aangesloten toestellen in.

**3**  
Selecteer uw taal.



Druk de “TV/AV” –toets in.



Selecteer uw land.



Druk de “TV/AV” –toets in.



Nu begint de automatische installatie, de zenders worden opgezocht en opgeslagen (zie pagina 17)

Druk de toets “F” in, indien u onderbreken wilt, druk de toets “N” in, indien u de sequentie ATP wilt eindigen.



Indien een compatibele VCR aangesloten is op de AV – aansluiting, worden de programmeergegevens via de Q – Link naar de VCR gekopieërd. Zie pagina 13.

**4**

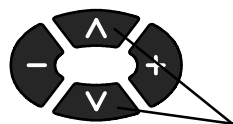

Kanaal veranderen



Geluidsvolume aanpassen

- Indien de VCR de van de TV overgebrachte gegevens niet accepteert, moet u wellicht de download – optie uit het menu van de VCR selecteren.
- Indien Q – Link niet correct functioneert, controleer of de SCART kabel aangesloten is op de AV1 – aansluiting van de televisie, of hij “volledig bezet” 21 – pins is en of de VCR compatibel is met Q – Link, NextViewLink of overeenkomstige technologieën.
- Voor meer informatie over Q – Link en apparatuur aansluiting, zie de bladzijden 13 en 18. Voor meer informatie raadpleeg uw dealer.

Als u een nieuwe Q – Link compatibele VCR aansluit, kunt u deze nu inschakelen. Overgebrachte afstemgegevens komen overeen met die van de televisie. Als u een nieuwe NEXTVIEWLINK compatibele VCR aansluit, moet u het overbrengen handmatig in werking stellen. Raadpleeg uw VCR – handleiding voor meer informatie.

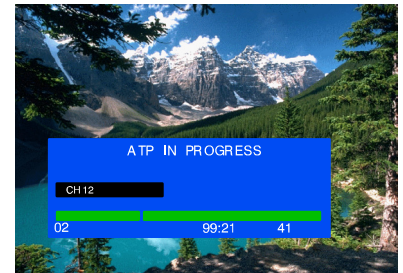

# BEDIENINGSFUNCTIES EN AANSLUITINGEN

## Frontpaneel

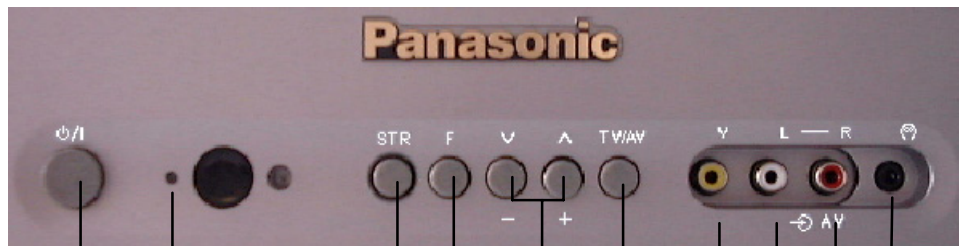

Netvoeding  
AAN/UIT-schakelaar

Rood licht betekent Standby-modus.  
Gebruik de standby-toets, -/+ of 0-9-toetsen om de TV in te schakelen.

Wordt gebruikt voor het opslaan van afstem- en andere functieinstellingen (STR)

**F** (functiekeuze)

Schermfuncties, herhalend indrukken om de volgende functies te kiezen – volume, contrast, helderheid, kleur, scherpste, kleurschakering (in NTSC-modus), laag, hoog, balans en afstemmodus.

Hoofdtelefoonaansluiting  
(zie pagina 18)

RCA audio/video-aansluitingen (zie pagina 18)

**TV/AV**-schakelaar (zie pagina 14)

Hiermee wordt de programmapositie steeds een zender verhoogd of verlaagd. Als een functie reeds wordt weergegeven, de toets indrukken, om de geselecteerde functie te verhogen of te verlagen.

## Afstandsbediening

Indrukken om de TV in te schakelen of uit te schakelen (standby).

Toetsen voor de instelling van de gekozen functie.

Indien geen functie gekozen is, wordt het volume ingesteld.

Functiekeuze. Indrukken om in het beeldschermmenu te gaan (zie pagina 5)

Door de N-toets in te drukken worden de instellingen uit het STR-geheugen opgeroepen (op de voorzijde van de TV). Sluiten van de menugegevens op het scherm.

Numerieke toetsen voor:

- de wijziging van de programmapositie
- de directe kanaalkeuze
- het ingeven van de teletekstpagina's

Directe kanaalingave: indrukken en met behulp van de numerieke toetsen het kanaalnummer ingeven. Indien u de kanaal in de "Hyper" zone door de directe keuze wilt ingeven (kabeltelevisie), de toetsen van de directe kanaalkeuze en van de programmapositiekeuze ("C", "-/-") naar elkaar indrukken en met behulp van de numerieke toets het nummer ingeven.

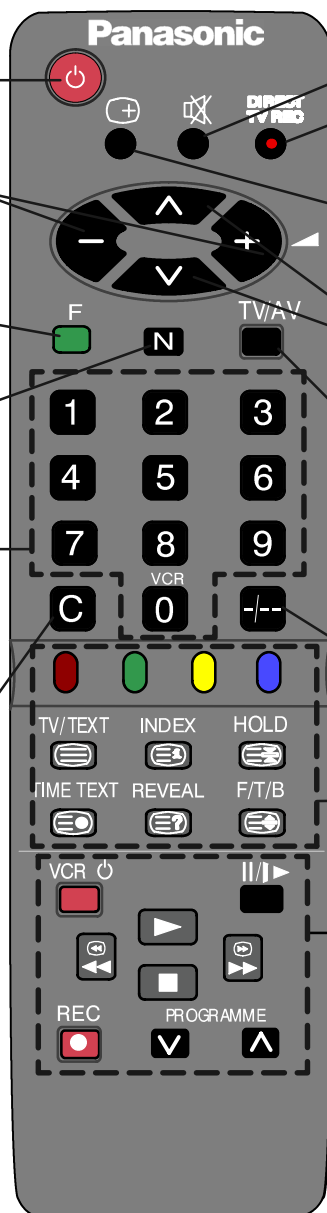

Geluid Aan/Uit.

Directe opnametoets (activeert Q-Link)

Statustoets; indrukken voor weergave van:

- de programmapositie
- het kanaalnummer
- tijd
- de stereomodus (stereo/mono/M1/M2)
- de programmaam uit teletekst

Keuze van het lagere of hogere kanaalnummer, keuze van het deelaanbod in het menu, verschuiving van de teletekstpagina's.

Keuzeschakelaar AV-bediening of TV kijken (meer pagina's 14 a 18). Opslagen, bevestigen van de schermgegevens

Kiezen van zenderposities 10-99 met behulp van de numerieke toetsen.

Teleteksttoetsen (zie pagina 16).

VCR-toetsen (zie pagina 15).

## BEELDSCHERM MENU STRUCTUUR

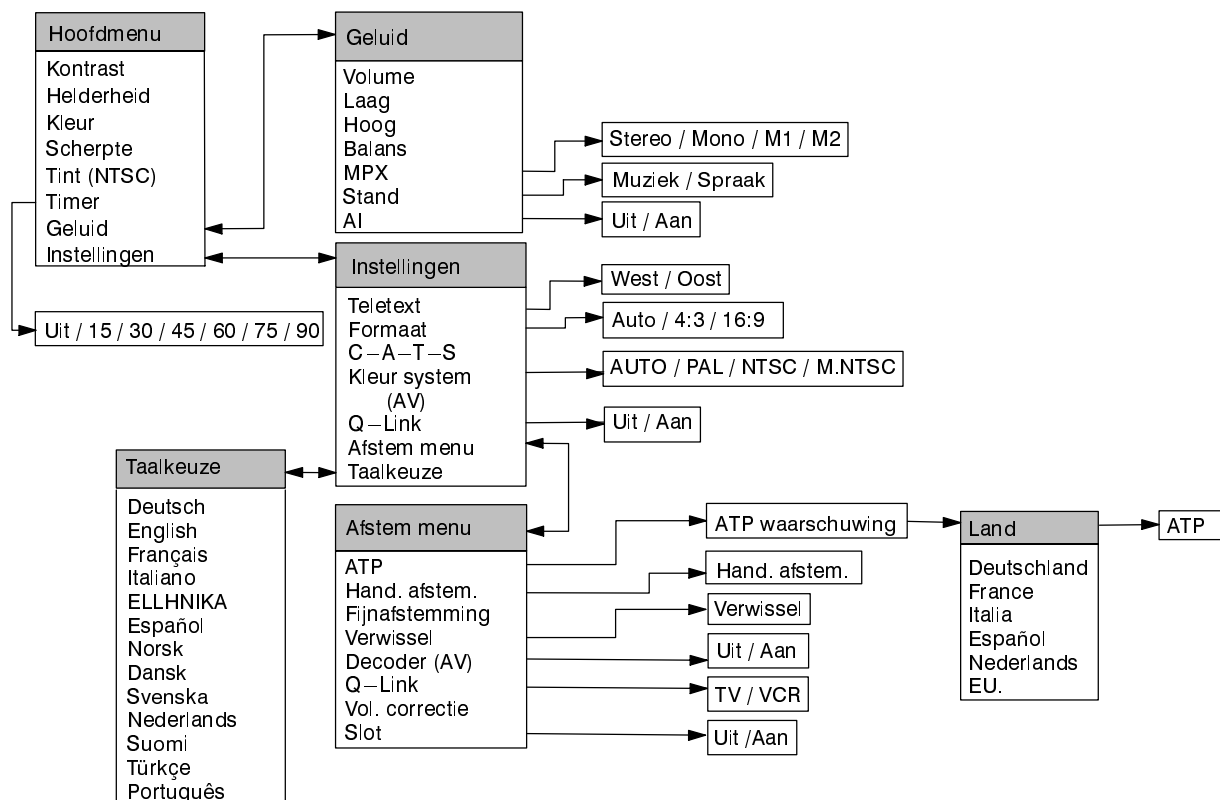

## GEBRUIK VAN DE BEELDSCHERM MENU'S

Dit TV-toestel is voorzien van uitgebreide beeldschermmenu's voor het uitvoeren van afstellingen en het instellen van opties.

Door de "F"-toets in te drukken gaat men naar het menu.



Menunaam  
Selectiebalk  
Submenu



Voor het bewegen in het menu en voor afstellingen en het instellen van opties.

Instructies

Optie indicator

Door de "N"-toets in te drukken verlaat u het menu.



Bij sommige selecties, zoals **kontrast**, **helderheid**, **kleur** en **scherpte** kunt u het niveau naar eigen wens verhogen of verlagen.

Bij andere selecties, zoals **Timer**, kunt u een bepaalde keuze maken.

Er zijn ook selecties, zoals het **afstem menu**, die een volgend submenu oproepen.

Door de "F"-toets in te drukken gaat men naar het beeldschermmenu of van het submenu naar het voorafgaande menu terug. Door de "N"-toets in te drukken sluit u het beeldschermmenu of het instellen van een optie.

De "TV/AV"-toets wordt gebruikt voor het bevestigen.

# HOOFDMENU

Met het hoofdmenu kunt u wijzigingen aanbrengen in de beeldkwaliteit.

De "F"-toets indrukken.



De gewenste optie kiezen.



Verhoog of verlaag het niveau of stel de optie in.

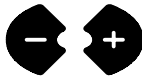

Door de "N"-toets in te drukken verlaat men het menu.

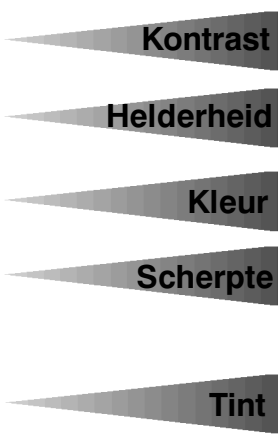

De contrast-, helderheid-, kleur- en scherpteniveaus kunnen aangepast worden aan uw eigen voorkeur en aan de kijkomstandigheden. Door de "N"-toets in te drukken kunt u iedere keer het door de fabrikant ingestelde niveau terugstellen.

De mogelijkheid om de tint in te stellen is alleen aanwezig als u een NTSC-sigitaalbron via AV1-ingang aangesloten heeft op de TV.

## Timer

**Met Timer** kunt u de tijd instellen waarna de TV uitgeschakeld wordt. De uitschakeltijd kunt u in stappen van 15 minuten instellen van 0 tot 90 minuten.

## Geluid

**Het geluid** biedt toegang tot functies voor geluids aanpassing.

## Instellingen

**Instellingen** biedt toegang tot vele andere functies inclusief het afstemmenu.

# GELUID

Met het geluid kunt u alle aspecten van het geluid aanpassen aan uw persoonlijke voorkeur.

De "F"-toets indrukken.



De optie **Geluid** kiezen.



Naar de optie **Geluid** gaan.

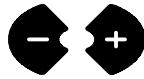

De gewenste optie kiezen.



Naar de gewenste optie gaan.

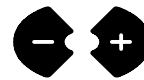

Verhoog of verlaag het instelniveau.

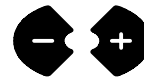

Druk de "N"-toets in om het geluidsmenu te verlaten.



**Volume** Met de optie **Volume** stelt u het algemene uitgangsgeluidsniveau in.

**Laag** Met de afstelling van de **lage tonen** worden de lagere of diepere tonen hoger of lager ingesteld.

**Hoog** Met de afstelling van de **hoge tonen** worden de hogere of scherpere tonen hoger of lager ingesteld.

**Balans** De balans is van invloed op het afzonderlijke geluidsvolume van de linker en rechter luidspreker. U kunt de balans zodanig instellen dat het geluidsvolume van beide luidsprekers aangepast wordt aan uw luisterpositie.

**MPX**



**MPX** staat standaard ingesteld op "Stereo" (indien in stereo wordt uitgezonden) voor de beste geluidswaergave. Bij minder goede ontvangscondities, is het raadzaam over te schakelen op "Mono". Het is ook mogelijk over te schakelen op Mono (M1) en (M2), indien de zenders tweetalig uitzenden. De signalen worden automatisch gedetecteerd.

**Stand**



Het geluid kan verbeterd worden door de **muziek-** of **spraakmodus** in te schakelen.

**AI**



De AI-functie analyseert automatisch het binnenkomende geluidssignaal en stelt het automatisch af op minder ruis en optimaal geluid

# INSTELLINGEN

Instellingen biedt toegang tot verschillende geavanceerde functies en ook tot het Afstem menu.

De "F"-toets indrukken.



De optie **Instellingen** kiezen.



Naar de optie **Instellingen** gaan.

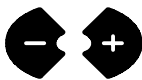

De gewenste optie kiezen.



Verhoog of verlaag het instelniveau.

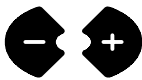

Druk de "N"-toets in om het instelmenu te verlaten.

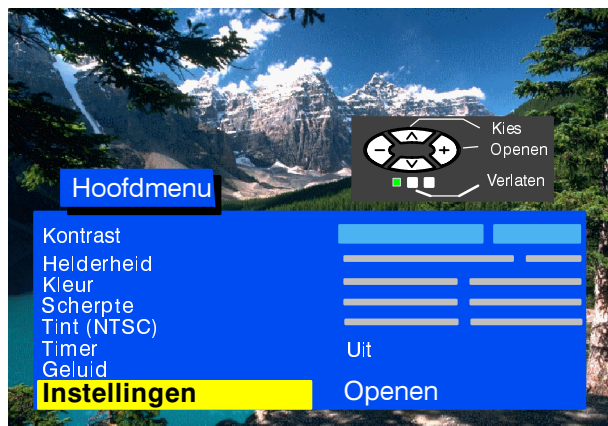

## Teletext



Het schakelt tussen de oost- en westtekst in de teletekst om.

## Formaat



Met **Formaat** kunt u breedbeeld-uitzendingen bekijken op het correcte beeldformaat (16:9).

## Het systeem van het automatische contrastafstemmen

Stemt automatisch het contrast naar verschillende belichtingsomstandigheden in de omgeving af.

Om de beste kwaliteit te bereiken, stelt u het contrast eerst op maximum in, zodat de functie C-A-T-S een voldoende ruimte krijgt voor zijn werking, daarna volgens uw wens een van de drie geboden mogelijkheden kiezen:

C-A-T-S

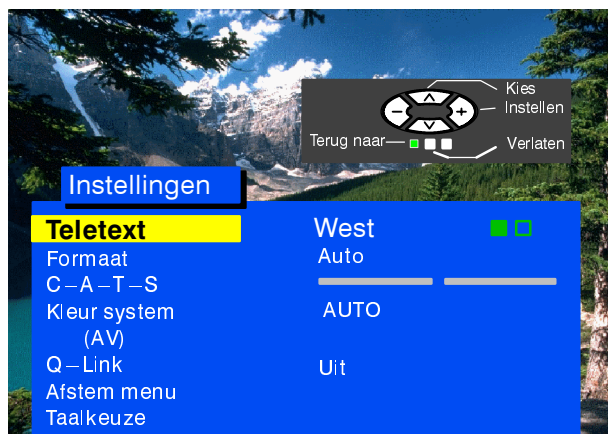
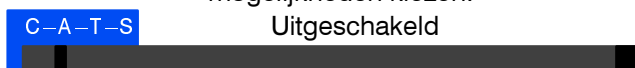

## Kleur system

Het kleursysteemmenu maakt het instellen mogelijk van de juiste keuze van de uitgezonden standaard.

## Q-Link



Met **Q-Link** kunt u de datacommunicatie met een compatibele VCR in- en uitschakelen. Zie pagina 13.

## Afstem menu

Het **Afstem menu** biedt toegang tot vele andere functies, inclusief het automatische instellen op frequentiekanalen (ATP), fijnafstelling en volumecorrectie. Zie pagina 9.

## Taalkeuze

Met **Taalkeuze** kunt u de taal voor de beeldschermmenu's instellen. Zie pagina 12.



# AFSTEMMENU

Het afstemmenu biedt toegang tot menu's voor handmatig afstemmen en automatisch afstemmen.

De "F"-toets indrukken.



De optie **Instellingen** kiezen.



Naar de optie **Instellingen** gaan.



De optie **Afstem menu** kiezen.

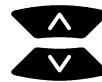

Naar de optie **Afstem menu** gaan.



Naar de gewenste optie gaan.



Verhoog of verlaag het instelniveau.



Druk de "N"-toets in om het afstemmenu te verlaten.

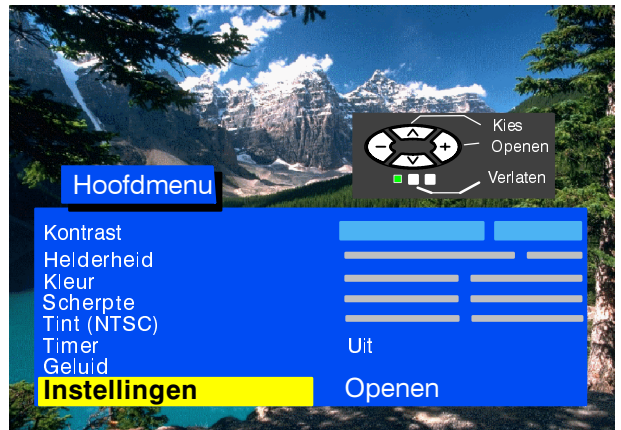

## ATP

Met deze functie kunt u de TV automatisch afstemmen. Zie pagina 10.

## Hand. Afstem.

Met dit menu kunnen afzonderlijke zenderposities handmatig worden ingesteld. Zie pagina 11.

## Fijnafstemming

Met behulp van de fijnafstelling kunt u de ontvangst van het uitgezonden station optimaliseren.

## Verwissel

Deze functie vervangt de programmapositie door een andere naar uw wens. Zie pagina 12.

## Decoder (AV)



Deze optie wordt gebruikt wanneer er een decoder aangesloten is via AV. Zet op Aan (ON)

wanneer een gecodeerd signaal door de decoder verwerkt moet worden. Zet na gebruik weer op Uit (Off).

## Q-Link

Q-Link activeert de dataoverbrenging naar een compatibele VCR. Zie pagina 14.

## Vol. correctie

Met volumecorrectie kunt u het geluidsniveau van de afzonderlijke stations instellen, die verschillende niveaus hebben.

## Slot



Deze optie maakt het mogelijk de programmapositie te blokkeren tegen ongewenste toegang.

## AFSTEMMENU – AUTOMATISCH INSTELLEN (ATP)

Met het automatisch instelmenu kunt u automatisch uw TV afstemmen op uw lokale zenders. Dit is vooral handig wanneer u bijvoorbeeld de TV overbrengt of naar een andere plaats verhuist.

De “**F**”-toets indrukken.



De optie **Instellingen** kiezen.



Naar de optie **Instellingen** gaan.

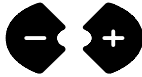

De optie **Afstem menu** kiezen.



Naar de optie **Afstem menu** gaan.

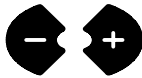

De optie **ATP** kiezen.



**Openen** kiezen

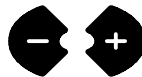

Indrukken om de start te bevestigen.



Selecteer uw land.



Indrukken om Automatisch instellen (ATP) te starten.



De TV zoekt nu uw lokale TV-stations op, sorteert ze en slaat ze op. Indien een compatibele VCR aangesloten is op de AV-aansluiting, worden de programmagegevens via de Q-Link naar de VCR gekopieërd (zie pagina 14).

Nadat deze operatie voltooid is, geeft de TV zenderpositie nr. 1 weer.

De “**F**”-toets indrukken, wanneer u ATP wilt onderbreken, de “**N**”-toets indrukken, om de sequentie ATP te verlaten.

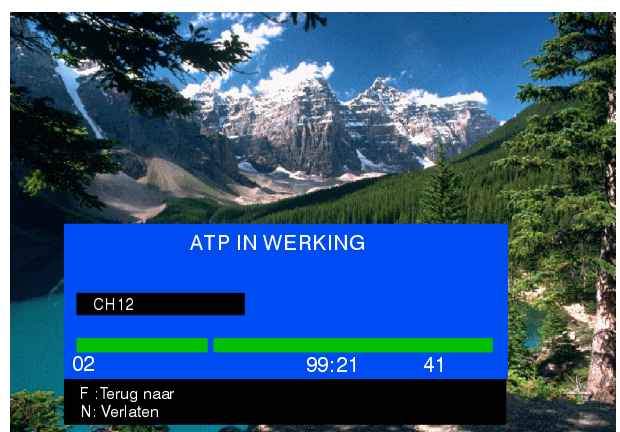

## AFSTEMMENU – HANDMATIG AFSTEMMEN

Handmatig afstemmen van de programmaposities is mogelijk vanaf het menu op het scherm of via de toetsen op het frontpaneel.

De “F”-toets indrukken.

F



De optie **Instellingen** kiezen.



Naar de optie **Instellingen** gaan.



De optie **Afstem menu** kiezen.



Naar de optie **Afstem menu** gaan.



De optie **Hand. afstem.** kiezen.



Naar de optie **Hand. afstem.** gaan.



Selecteer de programmapositie die afgestemd moet worden.



Begin met afstemmen.



Als de gewenste zender gevonden is drukt u op de “TV/AV”-toets op de afstandsbediening of op de “STR”-toets (op de frontzijde van de TV) om het op te slaan.



Druk de “N”-toets in om het menu te verlaten.



### Handafstemming (frontpaneel)

Druk op de F-toets op het frontpaneel totdat het “Hand. afstem.” (Manual tuning) bereikt is.



Drukt op de “-” of op de “+”-toets om de afstemfunctie op te roepen.



Druk de “TV/AV”-toets in om te wisselen tussen “Prog” of “Start zoeken”.



Druk op de “-” of op de “+”-toets om de zenderpositie te veranderen of te beginnen met zoeken.

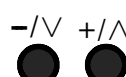

Als de gewenste zender gevonden is, drukt u op de “STR”-toets om de wijzigingen op te slaan.



Herhaal bovenstaande procedure om meer zenders op te slaan of druk op “F”-toets om het afstemmenu te verlaten.



### Opmerking:

Indien u de kanaalnummers van uw zenderstations kent, is het mogelijk in het menu “Handmatig instellen” de directe kanaalkeuze voor het snelle opslaan van de zenders te gebruiken met behulp van de “C”-toets op de afstandsbediening:

- naar het menu van het handmatig instellen gaan,
- het voorkeuzenummer ingeven,
- de “C”-toets indrukken,
- met behulp van de numerieke toetsen het kanaalnummer ingeven,
- door de “TV/AV”-toets opslaan
- druk op de “N”-toets om het menu te verlaten.

Als u het kanaal door de directe keuze in de “Hyper” zone (kabeltelevisie) wilt instellen, drukt u de toetsen voor de directe kanaalkeuze en voor de keuze van de programmaposities in (“C”, “-/-”) en geef met behulp van de numerieke toetsen het nummer in. In de bovenlinkerhoek van het scherm verschijnt eerst: “CH- -”, en vervolgens: “H: - -”. Opslaan – zie boven.

## VERPLAATSEN VAN DE PROGRAMMAPOSITIES – Verwissel

Met de optie **Verwissel** kunt u twee programmaposities tussen elkaar verplaatsen.

De “**F**”-toets indrukken.

F



De optie **Instellingen** kiezen.



Naar de optie **Instellingen** gaan.



De optie **Afstem menu** kiezen.



Naar de optie **Afstem menu** gaan.



De optie **Verwissel** kiezen.



Naar de optie **Verwissel** gaan.



De 1. programmapositie kiezen.



De 2. programmapositie kiezen.



TV/AV



De keuze door de “**TV/AV**”-toets bevestigen.

N



Druk de “**N**”-toets in om het menu te verlaten.



## TAALKEUZE

Wanneer u de TV voor de eerste maal installeert verschijnt het beeldschermmenu in de taal van het land dat u geselecteerd heeft. Indien u een andere taal wilt, kunt u die selecteren uit het OSD-taalmenu.

De “**F**”-toets indrukken.

F



De optie **Instellingen** kiezen.



Naar de optie **Instellingen** gaan.



De optie **Taalkeuze** kiezen.



Naar de optie **Taalkeuze** gaan.



Voer uw keuze uit.



Druk de “**N**”-toets om de keuze te bevestigen en het menu te verlaten.

N



Met Q-Link kan uw televisie communiceren met uw VCR.

De "F"-toets indrukken.

De optie **Instellingen** kiezen.

Naar de optie **Instellingen** gaan.

De optie **Q-Link** kiezen.

Bevestigen dat **Q-Link** op Aan (ON) ingesteld is.

Druk de "N"-toets om het menu te verlaten.



De VCR moet verbonden zijn door middel van een volledige SCART-kabel ("full function-type"), aangesloten tussen de AV1-connector en de betreffende connector op uw VCR. Raadpleeg uw VCR-handleiding voor meer informatie. Q-Link, NextViewLink of overeenkomstige technologieën stellen de televisie in staat een compatibele VCR het programma op te laten nemen dat momenteel op het scherm wordt weergegeven, ongeacht de op de VCR ingestelde programmapositie. Hierdoor wordt het opnemen van programma's aanzienlijk eenvoudiger.

### Het programma opnemen dat u momenteel aan het bekijken bent.

Druk op de toets DIRECT TV REC op de afstandsbediening.



Indien de VCR uit staat, schakelt hij automatisch in als u de toets DIRECT TV REC indrukt.

Er verschijnt een bericht van de VCR op het scherm dat aangeeft wat er opgenomen wordt, of als opname niet mogelijk is:

Voorinstelde video-opname

Video-opname eigen tuner

De VCR neemt het programmasignaal via zijn eigen tuner op. Desgewenst kunt u de TV uitschakelen en de VCR op de normale wijze laten opnemen.

VCR-opname van TV-bron

De VCR neemt het programmasignaal via de televisie op. De programmapositie niet wijzigen noch de TV uitschakelen: als u dat toch doet stopt de VCR automatisch met opnemen en wordt hij uitgeschakeld.

Geen opname – TAPE IS BEVEILIGD

Het opname-blokkerings-lipje achter op de cassette is verwijderd.

Voorbeelden van andere meldingen die weergegeven kunnen worden zijn:

Geen opname GEEN TAPE

Geen opname VCR IN GEBRUIK

VCR-opname van externe VCR

Geen opname – VCR BEZIG MET OPNAME

Geen opname – TAPE BESCHADIGD?

Geen opname – GEEN BRON BESCHIKBAAR

### Gezamenlijke afstemgegevens gebruiken

Om er zeker van te zijn dat de juiste opnames gemaakt worden, moeten de televisie en de VCR over dezelfde afstemgegevens beschikken – zie pagina 14.

- Telkens wanneer de Automatische instelfunctie (ATP) gebruikt wordt, worden de afstemgegevens naar de VCR gestuurd.

### Auto Power Functies

Bij Panasonic Q-Link-VCR's zijn de volgende extra functies beschikbaar:

- Wanneer u een tape in uw VCR stopt en op de Play-toets drukt, schakelt de televisie automatisch in en wordt de AV1-ingang geselecteerd, zodat u de tape kunt bekijken.
- Indien u de televisie uitschakelt terwijl de VCR op Stop, Fast Forward of Rewind staat (stop, versneld vooruit, achter spoelen), wordt de VCR automatisch uitgeschakeld.

### Uitschakelen van de Q-Link-communicatie

Als u geen gebruik wilt maken van de Q-Link-functie, gaat u naar Instellingen en zet u de Q-Link-optie op "Uit".

### Belangrijke opmerking:

Niet alle VCR's ondersteunen dit datacommunicatiesysteem. Sommige kunnen bepaalde functies ondersteunen, maar andere niet. Raadpleeg uw VCR-handleiding voor meer informatie.

Indien Q-Link niet functioneert, moet u eerst controleren of u over een "full function" SCART-verbinding beschikt. Informeer hierover bij uw dealer.

## GEGEVENS KOPIËREN NAAR DE VCR – Q-Link

Met de optie Q-Link kunt u alle gegevens over de afgestemde programma's van de TV naar het VCR-geheugen kopiëren.

De "F"-toets indrukken.



De optie **Instellingen** kiezen.



Naar de optie **Instellingen** gaan.



De optie **Afstem menu** kiezen.



Naar de optie **Afstem menu** gaan.



De optie **Q-Link** kiezen



**Q-Link** starten.











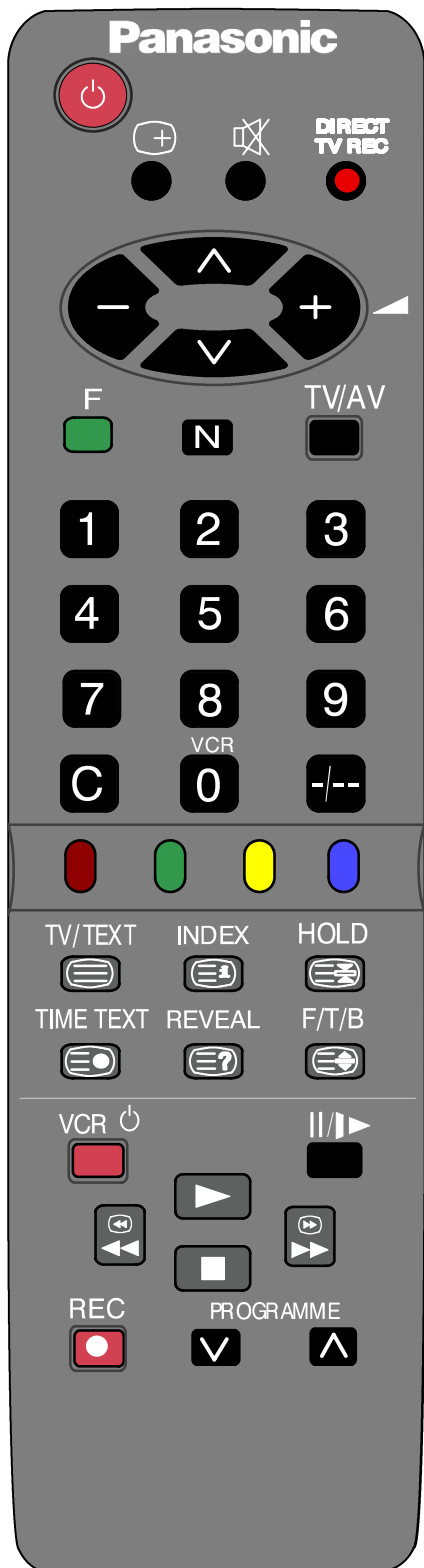

## AV-SELECTIE EN AV-INSTELLING

- Druk de "AV/TV"-toets in om de AV-mode te kiezen. Indien op de AV-connectors een ander toestel aangesloten is (VCR, satellietontvanger, camcorder e.a., zie pagina 18 ), zal zijn signaal op het scherm van Uw TV-toestel weergegeven worden en in de linkerbovenhoek van het scherm verschijnt het "AV"-teken zonder ermee rekening te houden welke programmapositie in de TV gekozen werd. (De TV-tuner zal genegeerd worden.)
- Dit TV-toestel kan automatisch naar de AV-instelling omschakelen. In dit geval verschijnt EC in de linkerbovenhoek van het scherm en het signaal van het aangesloten AV-toestel. Bij de wijziging van het televisieprogramma blijft het opgenomen beeld onveranderd.
- Druk de "AV/TV"-toets in of schakel het aangesloten AV-toestel uit om terug te keren naar de TV-mode.
- Het is niet mogelijk twee AV-toestellen aan de TV-ingangen tegelijkertijd aan te sluiten, zijn signalen zouden in elkaar overgaan.
- In de "AV-stand", wordt het Setup Menu uitgebreid met de selectie: **Kleursysteem**.
- Indien u aan de televisie via AV-ingangen een toestel sluit dat het signaal in de norm NTSC uitzendt, zal de televisie dit signaal automatisch detecteren en in deze norm weergeven. Het Hoofdmenu (Main menu) van de gegevens op het scherm (OSD) krijgt de optie: **Tint**, die u met behulp van de "+" en "-" -toetsen regelen kunt.

## VCR – BEDIENING

Met de afstandsbediening is het mogelijk om bepaalde functies van bepaalde Panasonic VCR's te bedienen. Niet alle VCR's beschikken over dezelfde functies, raadpleeg daarom de handleiding van uw apparatuur of neem contact op met uw dealer voor meer informatie wat de compatibiliteit betreft.



	<p><b>Standby</b> Toets indrukken om de VCR op standby te zetten. Toets nogmaals indrukken om hem opnieuw uit te schakelen.</p>
	<p><b>Play (afspelen)</b> Deze toets indrukken om de videoband af te spelen.</p>
	<p><b>Stop</b> Deze toets indrukken om de videoband te stoppen.</p>
	<p><b>Skip / Fast Forward / Cue (overslaan / versneld vooruit spoelen / weergeven)</b> VCR: Deze toets indrukken om de videoband snel vooruit te spoelen. Indien deze toets tijdens de weergave wordt ingedrukt, wordt het beeld versneld weergegeven.</p>
	<p><b>Skip / Rewind / Review (overslaan / versneld achteruit spoelen / weergeven)</b> VCR: Deze toets indrukken om de videoband snel achteruit te spoelen. Wanneer deze toets tijdens de weergave wordt ingedrukt, wordt het beeld versneld achteruit weergegeven.</p>
	<p><b>Pauze / stilstaand beeld)</b> Deze toets tijdens weergave indrukken om een "stilstaand" beeld te krijgen. Nogmaals indrukken om de normale weergave weer te starten.</p>
	<p><b>Programmakeuze Op/Neer</b> Indrukken om het VCR-programma 1 plaats te verhogen of te verlagen.</p>
	<p><b>Record (opnemen)</b> Deze toets indrukken om met opnemen te beginnen.</p>
	<p><b>Direct TV Record (directe opnemen)</b> Deze toets indrukken om met het directe opnemen uit de TV te beginnen. Voorwaarden zie pagina: 13.</p>

- De Teletekst–functies kunnen verschillen per TV–station en zijn alleen beschikbaar indien het kanaal teletekst doorgeeft.
- Als de “F”–toets wordt ingedrukt, terwijl het toestel op Teletekst staat zal de contrast–functie worden weergegeven in de vorm van een heldere blauwe balk. Druk op de “+” en “–” toets om de instelling desgewenst te wijzigen.
- Door het indrukken van de “+” en “–” toetsen terwijl het toestel op Teletekst staat, is het mogelijk alleen maar het luisterniveau te wijzigen.

## Wat is FLOF (FASTEXT)?

In de FASTEXT–modus verschijnen vier verschillen gekleurde onderwerpen onderin het scherm die overeenkomen met de gekleurde toetsen op uw afstandsbediening. Druk voor meer informatie over een van deze onderwerpen op de betreffende gekleurde toets. Deze functie biedt snelle toegang tot de informatie van de weergegeven onderwerpen.

## Wat is TOP Teletekst?

TOP Teletekst maakt het kiezen van de gewenste Teletekstpagina’s sneller en korter. In feite verschijnt de gewenste pagina praktisch onmiddellijk. Druk op de toets en de pagina verschijnt.

## Hoe werkt het?

TOP gebruikt vier gekleurde toetsen – rood, groen, geel en blauw – om de volgende informatie te selecteren.

- U gaat met behulp van de blauwe toets van het ene naar het andere onderwerp (b.v. SPORT). Binnen het SPORT–onderwerp kunt u met de gele toets verschillende groepen selecteren, zoals tennis, voetbal, honkbal etc. Wanneer de laatste groep van het blok bereikt is, gaat u met de gele toets naar het volgende blok.
- Met de groene toets selecteert u de volgende beschikbare pagina OMHOOG.
- Met de rode toets selecteert u de volgende beschikbare pagina OMLAAG.

## Wat zijn de voordelen?

- Pagina’s selecteren met een enkele toetsindruk.
- Gemakkelijke, stap–voor–stap selectie van het gewenste onderwerp.
- Minder wachttijd.
- Indien er een niet bestaand paginanummer ingetoetst is, verschijnt er een vraagteken onderaan het scherm.
- Er is een pagina–statusregel onder op het scherm, zodat u altijd weet via welke toets u de gewenste informatie kunt oproepen.



## TV/Teletekst–modus

Druk de **TV/TEXT**–toets in. Het scherm geeft de Teletekst–pagina weer. Nogmaals indrukken wanneer u naar de TV–modus wilt terugkeren.



## Index

Druk de **Index**–toets in om terug te keren naar de hoofdindex–pagina. Afhankelijk van hoe de informatie verzonden wordt, kunt u wellicht meerdere malen deze toets indrukken om terug te keren naar de hoofdindex.



## HOLD–toets

Indrukken voor het in beeld laten van een teletekstpagina tijdens het bekijken van informatie die meerdere pagina’s beslaat. Indrukken om naar de automatische pagina–actualisatie terug te keren.

TIME TEXT



## Toegang tot de subpagina

Indien de informatie op de teletekst pagina langer dan 1 pagina is, kan de automatische verandering van de subpagina langer duren.

Druk op de toets **TIME TEXT**; links boven op het beeldscherm verschijnt \*\*\*\*.

Geef het gewenste nummer van de subpagina in. Voor het kiezen van pagina 6 moet u 0 0 0 6 ingeven. Daarna wordt deze pagina opgezocht.

Gedurende het opzoeken kunt u naar het TV programma terugkeren. Druk daarvoor de toets **TV/TEXT**. Als u terug op teletekst schakelt en de gewenste pagina gevonden is, blijft deze afgebeeld totdat u een nieuwe teletekst pagina ingeeft of de programmapositie verandert.

Er zijn drie mogelijkheden om de subpagina te verlaten:

- Druk op de toets **INDEX**.
- Geef het nummer van een nieuwe teletekst pagina in
- Verander de programmapositie

REVEAL



## Onthulling

Deze modus onthult verborgen woorden, b.v. antwoorden op quizvragen of raadsels, geeft eventueel VPS/PDC–codes weer.



## Vol / bovendeel / onderdeel

Weergave van de Teletekstinformatie op het scherm.

De toets indrukken om de vergrootte bovenhelft van de pagina weer te geven. Opnieuw indrukken om de onderhelft van de pagina te vergroten. Weer indrukken om tot de gewone (vol) grootte terug te keren.

## Pagina–oproepen

Er zijn twee mogelijkheden om de pagina’s op te roepen:

- een van de  $\wedge$   $\vee$ –toetsen indrukken om het paginanummer een nummer te verlagen of verhogen.
- het gewenste paginanummer met behulp van de 0–9–toetsen op de afstandsbediening in te geven.

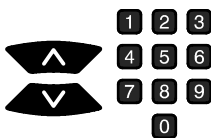

## Rode / Groene / Gele / Blauwe toetsen

In de TOP– of FASTEXT–modus corresponderen deze toetsen met de verschillend gekleurde onderwerpen.



## Verlaten

Door het indrukken van deze toets kunt u de teletekst afsluiten en tot de gewone TV–modus terugkeren



## OPSLAAN VAN DE INGESTELDE PROGRAMMA'S

Nadat het automatische instellen (ATP) beëindigt wordt, worden de ingestelde programma's in het TV-geheugen opgeslagen in de volgorde die afhankelijk is van de land- en OSD-taalinstelling en van informatie, die afzonderlijke zenders uitzenden.

Eerst worden in de stijgende volgorde van de programmaposities de volgende programma's opgeslagen:

- alle programma's met de naam die gevonden worden volgens onder genoemde tabel, vervolgens dan:
- de in de tabel niet opgenomen programma's met de naam in de stijgende volgorde van de programmaposities, vervolgens:
- de programma's bij welke het toestel de naam niet heeft geïdentificeerd in de stijgende volgorde van de programmaposities.

<b>VOLGORDE</b>	<b>DUITSLAND</b>	<b>NEDERLAND</b>	<b>ITALIE</b>
1	ARD	NED1	RAI1
2	ZDF	NED2	RAI2
3	N3	NED3	RAI3
4	RTL	NED	RAI
5	SAT1	RTL4	RETE
6	VOX	RTL5	CAN5
7	PRO7	VRT1	ITA1
8	RTL2	VRT2	TMC
9	KABL	BRT	TMC2
10	SRTL	ARD	ANT3
11	EURO	ZDF	TEL1
12	DSF	WDR3	TEL2
13	VIVA	BBC1	TEL3
14	MTV	BBC2	TELE
15	3SAT	BBC	
16	ARTE	TF1	
17	PREM	FR2	
18	CNN	EURO	
19	NTV	SUPR	
20	HR3	MTV	
21	BR3	CNN	
22	RB3	TVE	
23	SFB3	RAI1	
24	SW3	RAI2	
25	WRD3	RAI3	
26	MDR	RAI	
27		TRT	

Voor overige Europese landen zijn de programmaposities in het toestelgeheugen geordend en opgeslagen in de volgorde die overeenkomt met de volgorde van het instellen.

# EXTERNE AUDIO-VIDEO-AANSLUITINGEN

## 1 achter AV1 21-pins SCART-connector en RCA front-connectors

De audio/video (AV) ingangen zijn geschikt voor de VCR-, satellietontvangersaansluiting en voor andere compatibele audio/video toestellen.

Achteringang / uitgang van de AV1 SCART-connector

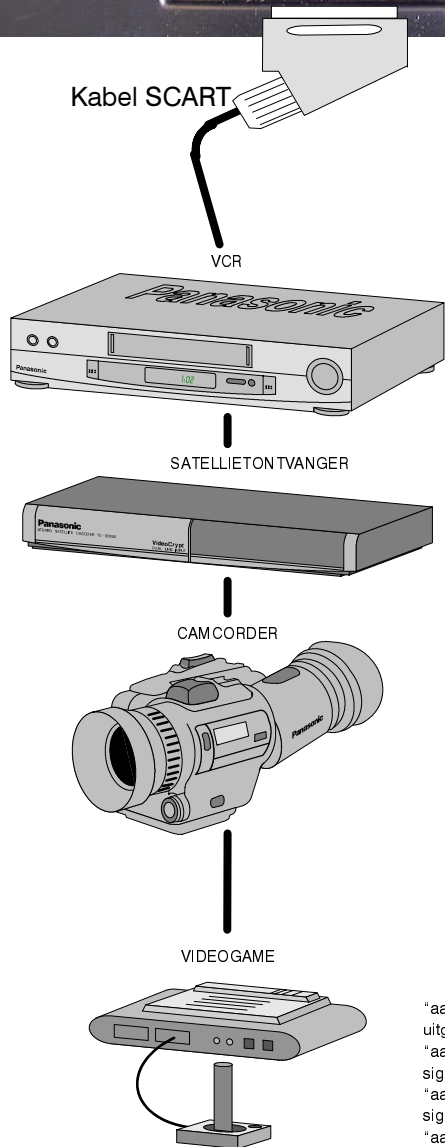
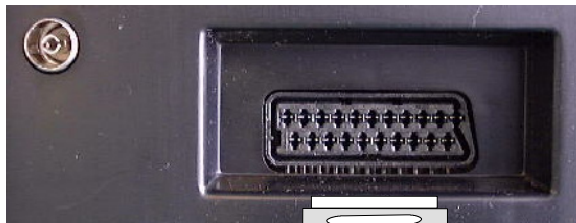

AV frontpaneel

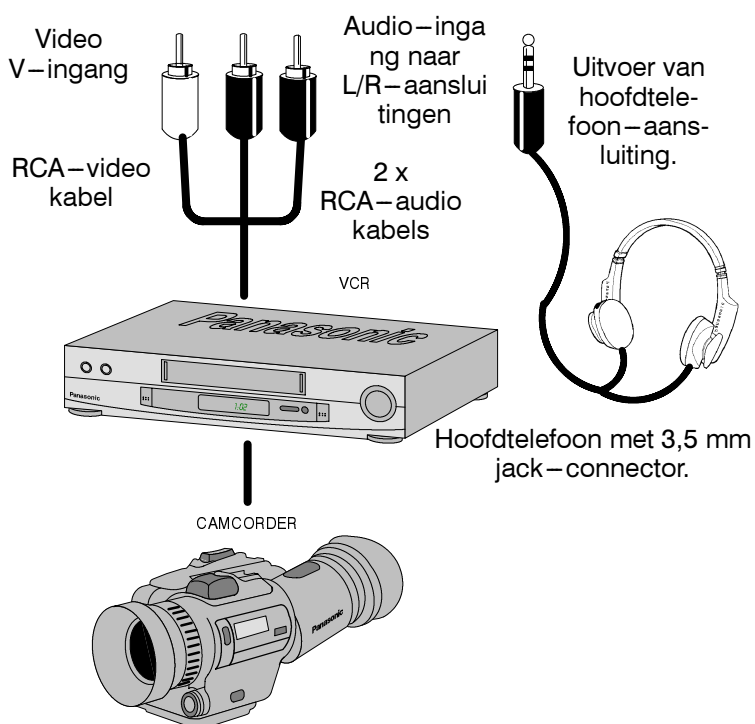
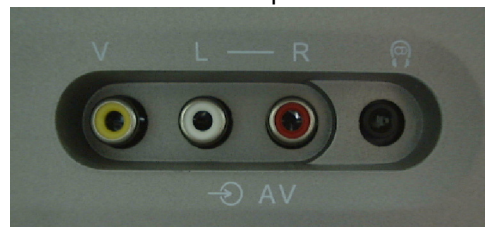

### ■ Informatie over de SCART-connector AV1 21-pins SCART-connector

21 -	"aarde" van de connector	20 -	ingang compositie-videosignaal
19 -	uitgang compositie-videosignaal	18 -	"aarde" commutatiesignaal voor RGB
17 -	"aarde" compositie-videosignaal	16 -	commutatiesignaal voor RGB
15 -	signaalingang R	14 -	"aarde"
13 -	"aarde" signaalingang R	12 -	---
11 -	signaalingang G	10 -	Q-Link
9 -	"aarde" signaalingang G	8 -	commutatiesignaal voor ingangcompositie-videosignaal
7 -	signaalingang B	6 -	ingang audiosignaal, linker kanaal
5 -	"aarde" signaalingang B	4 -	"aarde" audiosignalen
3 -	uitgang audiosignaal, linker kanaal	2 -	ingang audiosignaal, rechter kanaal
1 -	uitgang audiosignaal, rechter kanaal		

Geschikte invoer voor AV1: RGB (rood/groen/blauw)

#### Opmerkingen:









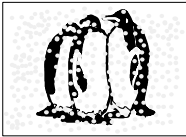
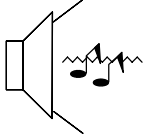

De weergegeven extra apparatuur en kabels worden niet meegeleverd met dit TV-toestel.

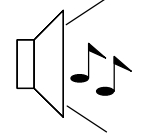
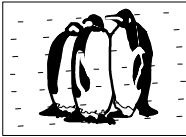
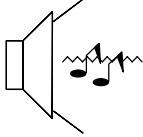
Computer met TTL-uitgang (5 V) niet aansluiten op dit toestel.

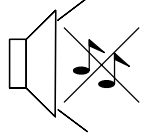
Bij hoofdtelefoonaansluiting wordt automatisch de versterker in de TV uitgeschakeld.

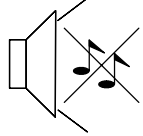
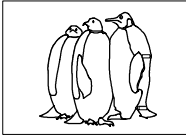
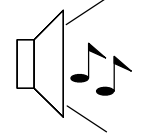
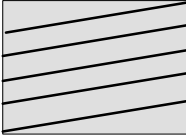
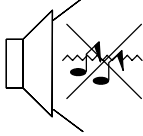
In geen geval de AV-ingangen op de front- en achterzijde van het toestel aansluiten, de audio- en videosignalen zouden door elkaar raken.

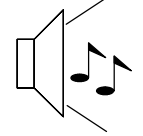
# STORINGSTABEL

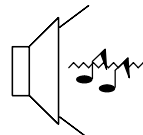
Symptomen		Controles
Beeld	Geluid	
 Sneeuwbeeld	 Vervormd geluid	Plaats, richting of aansluiting van antenne niet goed.
 Dubbel beeld	 Normaal geluid	Plaats, richting of aansluiting van antenne niet goed.
 Interferentie	 Vervormd geluid	Of de storing veroorzaakt wordt door: <ul style="list-style-type: none"> <li>– elektrische huishoudapparatuur.</li> <li>– auto's / motorfietsen.</li> <li>– fluorescentieverlichting.</li> </ul>
 Normaal beeld	 Geen geluid	Volume-niveau. Geluid onderdrukt.
 Geen beeld	 Geen geluid	TV ingesteld op AV-modus. Netstekker niet in het stopcontact. Niet ingeschakeld. Beeld- en geluidinstellingen staan op minimaal niveau. Controleer of de TV op standby staat.
 Geen kleur	 Normaal geluid	Kleurinstellingen staan op minimaal niveau afgesteld.
 Slecht of vervormd beeld	 Zwak of geen geluid	Kanaalafstemming. Stel kanaal opnieuw af of gebruik zachte afstelling.
 Kleurvlekken	 Normaal geluid	Magnetische interferentie van niet afgeschermd apparatuur (b.v. versterkers verplaatsen). TV verplaatst terwijl hij AAN stond, Schakel de TV gedurende 30 minuten uit.
 Normaal beeld	 Zwak of geen geluid	Geluidontvangst kan verslechterd zijn (b.v. door atmosferische voorwaarden). Zet de MPX-instelling (Geluid-menu) op Mono totdat de ontvangst verbeterd.

## ■ Service

Raadpleeg eerst de storingstabel op de voorgaande pagina om vast te stellen wat de symptomen van eventuele problemen zijn alvorens assistentie in te roepen. Voor assistentie kunt u contact opnemen met uw Panasonic leverancier, waarbij u het modelnummer en het serienummer dient op te geven (beide staan achter op uw TV-toestel vermeld).

## ■ TV-Spelen / Huiscomputers

Langdurig gebruik van TV-spelen of huiscomputers kan bij ieder TV-toestel een permanente "schaduw" op het beeldscherm tot gevolg hebben. Dit soort onherstelbare beeldbuis-beschadiging kan tot een minimum worden beperkt als de volgende punten in acht worden genomen:

- Het helderheid- en contrast-niveau zo laag mogelijk afstellen.
- Laat de TV, tijdens het gebruik in combinatie met TV-spelen of huiscomputers, niet onbeperkt aanstaan.
- Bovengenoemde beeldbuis-beschadigingen worden niet als een normaal ontstaan defect beschouwd en worden als zodanig niet binnen de Panasonic garantie voorwaarden gedekt.

## ■ Geheugen laatste positie

Bepaalde functies hebben een geheugen voor de laatst ingestelde positie. De aanwezige instellingen bij het uitzetten van het toestel zijn ook de instellingen bij het weer inschakelen van de TV:

Programma	Tint
Q-Link	C-A-T-S
Volumecorrectie (+AV)	Kontrast
Volume	Scherpte
Modus: spraak / muziek	Helderheid
Lage tonen	Kleur
Hoge tonen	Balans: L/R
Standby-modus	Status
Land	OSD-Taal
Inbedrijfstelling-modus	

## ■ Inslaapfunctie (SLEEP)

Indien het toestel niet uitgezet is wanneer een TV-station stopt met uitzenden, gaat het na 30 minuten automatisch over in de standby-modus. Deze functie werkt niet wanneer het toestel in de AV-modus staat.

# SPECIFICATIES

Model	TX-25CK1C/M	
<b>Netvoeding</b>	Wisselnetvoeding 220 - 240 V, 50Hz	
<b>Stroomverbruik</b>	64W	
<b>Stroomverbruik in standby</b>	0,9W	
<b>Beeldbuis</b> zichtbare diagonaal	59 cm	
<b>Audio-uitgangsvermogen</b> (Muziekvermogen)	2 x 5W RMS (2x10W MPO), impedantie 8Ω	
<b>Afmetingen</b>	H	538 mm
	B	580 mm
	D	442,5 mm
<b>Gewicht (kg)</b>	27 kg	
<b>TV-Ontvangstsystemen /Bandnaam</b>	<b>PAL B, PAL G, PAL H, PAL-60,</b> VHF E2 - E12 VHF A - H (ITÁLIE) CATV (S01 - S05) CATV S11 - S20 (U1 - U10) <b>M.NTSC</b> afspelen van NTSC 4.43 MHz Videorecorders (VCR) <b>NTSC</b> afspelen van NTSC Videorecorders (VCR) ( <b>uitsluitend AV-ingang</b> )	
<b>Aantal programmaposities</b>	99 + VCR	
<b>Antenne-ingang - achter</b>	UHF / VHF	
<b>Hoofdtelefoon - voorpaneel</b>	3,5 mm, impedantie 8Ω	
<b>AV-connector - achterpaneel</b>	AV1 - 21-pins aansluiting - Audio/Video in/uit, RGB ingang, Q-Link	
<b>V-connector - voorpaneel</b>	Front AV - stereo RCA Audio ingang, 1 x RCA Video ingang	

De specificaties kunnen zonder aankondiging worden gewijzigd. De vermelde gewichten en afmetingen zijn bij benadering opgegeven.